

FC200 サクシオンホールカバー

■構造図

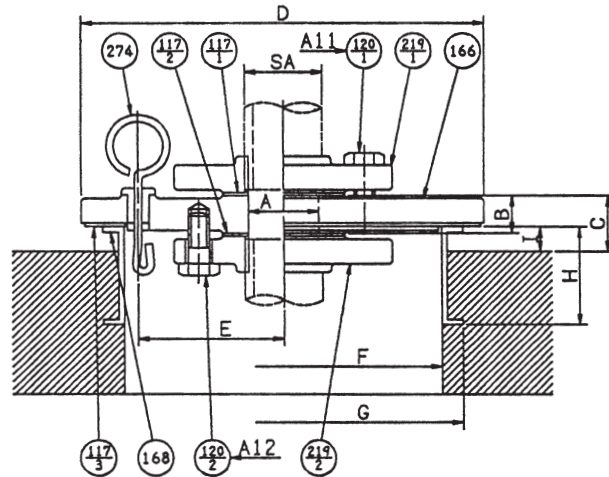

商品番号	601 S	601 F
品名	サクシオンホールカバー	
材質	FC200	
サイズ		
1 ¹ / ₄ ^B	32 ^A	50,000
1 ¹ / ₂	40	53,000
2	50	54,000
2 ¹ / ₂	65	66,000
3	80	67,000
4	100	72,000
5	125	108,000
6	150	123,000
8	200	234,000
10	250	820,000
12	300	870,000

●部品名

No.	部品名	材質
117-1	ガスケット	ゴム/NR
117-2	ガスケット	ゴム/NR
117-3	ガスケット	ゴム/CR
120-1	ボルト	SS
120-2	ボルト	SS
166	ふた	FC200
168	受座	SUS304
219-1	相フランジ	FC200
219-2	相フランジ	FC200
274	ゴムキャップ付吊り輪	SUS304・ゴム/CR

注) SU-200~300は下記の材料となります。
 1) 相フランジは鋼板フランジ(材料SS)となります。
 2) 受座の材料はFC200となります。
 125A以下は、117-2、120-2、219-2は
 ございません。

単位 : mm

No.	口径 SA	A	E	F	G	D	B	I	H	C	A11	A12	重量 kg
SU-32	PT11/4	44	90	200	220	250	25	15	45	36	M12×30		12
SU-40	PT11/2	44	90	200	220	250	25	15	45	36	M12×30		13
SU-50	PT2	55	90	200	220	250	25	15	45	36	M12×30		14
SU-65	PT21/2	70	125	280	300	330	25	15	45	36	M12×35		21
SU-80	PT3	83	125	280	300	330	25	15	45	36	M12×35		22
SU-100	PT4	108	125	280	300	330	25	15	45	36	M12×35		23
SU-125	PT5	134	155	340	360	390	30	15	45	41	M16×40	M16×40	35
SU-150	PT6	158	155	340	360	390	30	15	45	41	M16×40	M16×40	40
SU-200	8B	210	200	450	500	530	49	15	45	59	M20×45	M20×45	80
SU-250	10B	260	240	530	590	620	49	15	45	59	M22×50	M22×50	117
SU-300	12B	310	260	560	620	620	55	15	45	64	M22×50	M22×50	135